

# LEXUS ES

## КОМПЛЕКТ ЗАЩИТНЫХ ПЛЕНОК

Руководство по установке

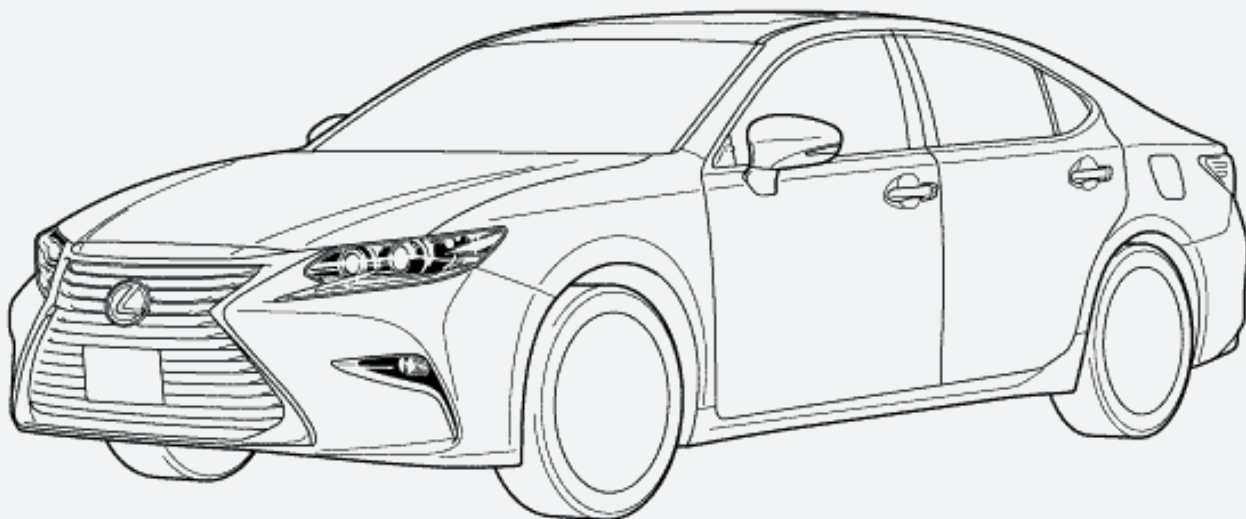

Модельный год:	2015/07
Каталожный номер:	RW1FP-33010
Применимость:	все комплектации
 Вес:	0.3 кг
 Время установки:	120 мин



Электронная  
версия инструкции  
расположена на портале  
[tmr.pkplst.ru](http://tmr.pkplst.ru)

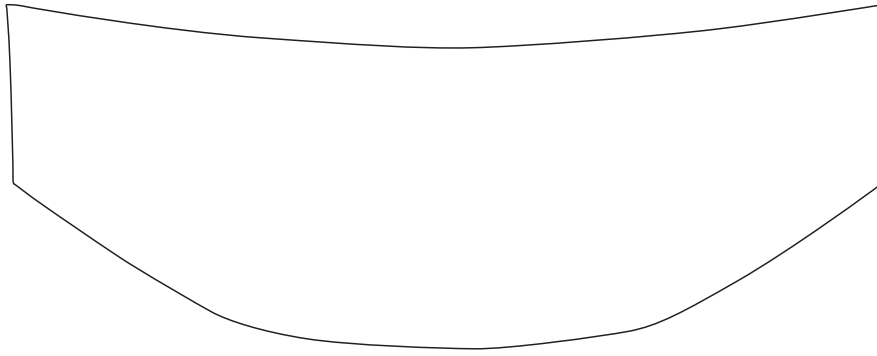

**A**

1x

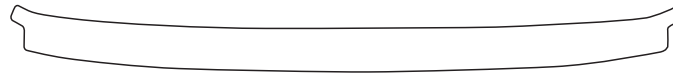

**B**

1x

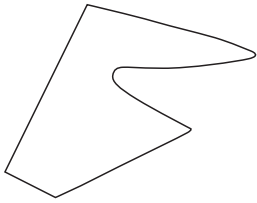

**C**

1x

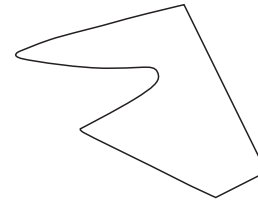

**D**

1x

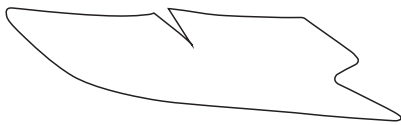

**E**

1x



**F**

1x



**G**

1x



**H**

1x



**I**

1x



**J**

1x



**K**

4x

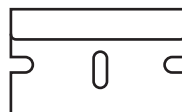

**L**

1x



**M**

1x

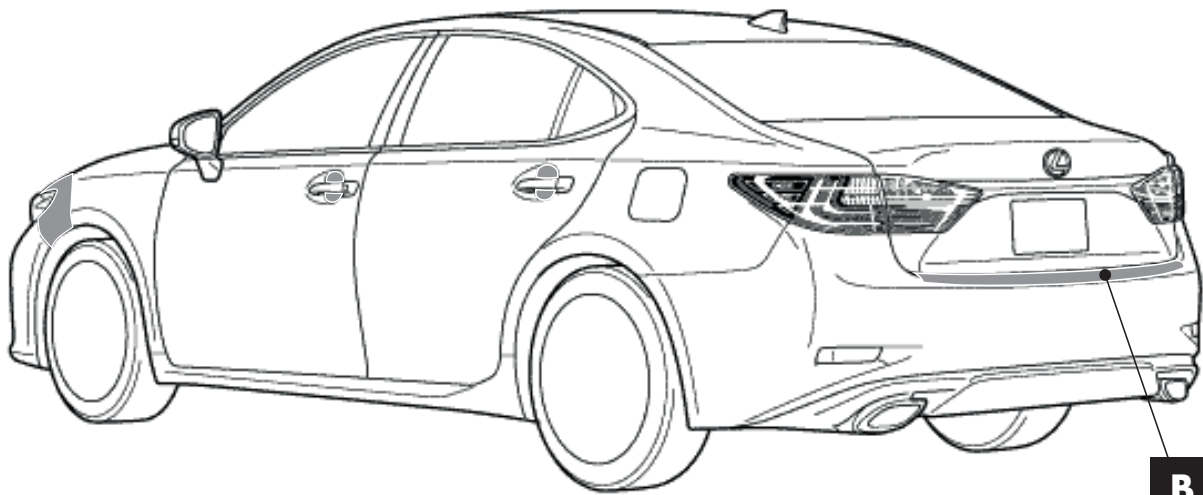

**B**

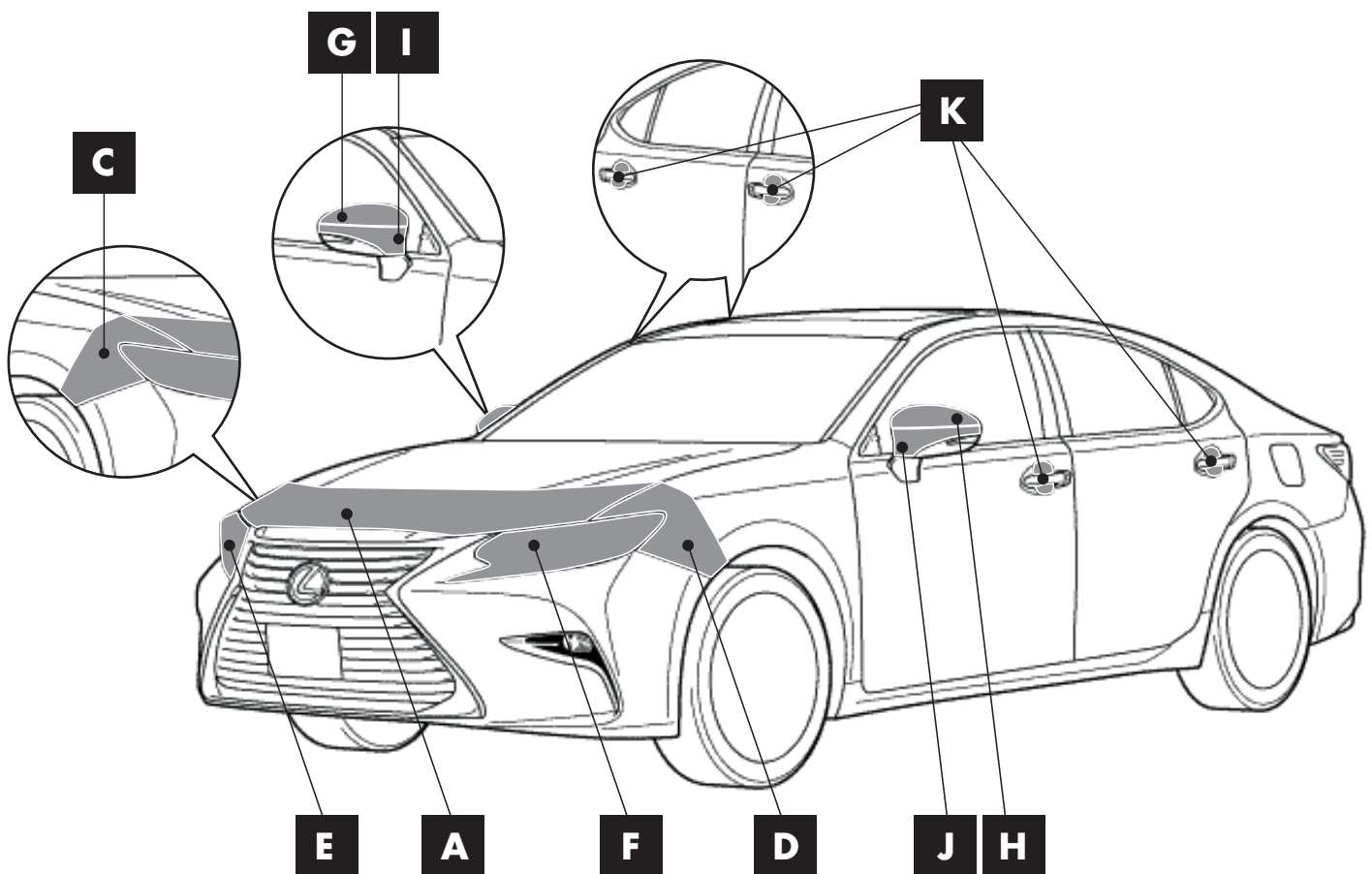

**G**

**I**

**C**

**K**

**E**

**A**

**F**

**D**

**J**

**H**

## Рекомендации по установке защитных пленок

### Используемый инструмент.

Распылитель, ракель, выгонка, бумага протирочная трехслойная, шампунь, обезжириватель, лезвие для подрезки (входит в комплект поставки). Рекомендуемый набор инструментов: PRFLM-00010 (распылитель, ракель и выгонка).

### Условия для установки защитной плёнки.

Автомобиль, на который будет устанавливаться защитная плёнка должен быть тщательно вымыт. Предпочти-

тельна мойка под давлением с использованием автомобильного шампуня. Если автомобиль уже был в эксплуатации необходимо так же тщательно удалить, если они имеются, все возможные загрязнения: следы от насекомых, птичий помёт, почки от деревьев, смола, битумные пятна и т. д. Если на кузове есть небольшие царапины, их можно заполировать. После процесса полировки все остатки полировальной пасты должны быть так же удалены.

### **Помещение.**

Защитную плёнку рекомендуется наносить в помещении, где нет ветра и прямого воздействия солнечных лучей, т. к. это может привести к попаданию пыли под плёнку и быстрому испарению монтажной жидкости. Оптимальная температура нанесения плёнки 13 – 32 °С. Чем выше температура в помещении, тем больше необходимо использовать монтажной жидкости. Никогда не наносите защитную плёнку на сухую поверхность. Помещение так же должно быть чистым и светлым.

### **Одежда.**

Не допускается работать в одежде, которая сшита из материалов с легко отделяющимися нитями (шерсть и т. д.), т. к. они могут прилипнуть на поверхность детали или на клеевой слой защитной плёнки. Так же не рекомендуется работать в одежде с металлическими молниями, пуговицами. Кольца и часы так же рекомендуется снимать перед работой, дабы избежать царапания поверхности автомобиля во время работы.

### **Руки.**

Руки установщика должны быть чистыми до и во время установки плёнки. Любые загрязнения с рук могут попасть на клеевой слой защитной плёнки, после чего устранить их будет крайне сложно или не удастся вовсе.

### **Защитная плёнка.**

Высококачественная защитная плёнка отвечает всем требованиям по защите от механических и химических воздействий. Плёнка способна растягиваться на 20% относительно своего исходного размера, а так же способна вернуть исходный размер. В некоторых местах растяжение защитной плёнки необходимо для надёжной и качественной установки и фиксации. Нагревать плёнку в процессе установки не рекомендуется.

### **Лакокрасочное покрытие.**

Если автомобиль побывал в ремонте, то прежде чем наносить защитную плёнку, необходимо обратиться к рекомендациям представителя производителя ремонтной лакокрасочной системы. Возможно, перед нанесением плёнки, лакокрасочное покрытие должно быть дополнительно просушено или выдержано несколько дней.

### **Мыльный раствор.**

Состав раствора: на 1 литр воды приблизительно 3-4 капли шампуня (рекомендуется "Johnson's Baby"). Мыльный раствор предназначен для облегчения позиционирования защитной плёнки на поверхности автомобиля. Рекомендуется использовать распылитель.

### **Отделение защитной пленки от подложки.**

Руки должны быть чистыми. Смочите руки мыльным раствором. При отделении защитной плёнки от подложки распылите мыльный раствор на клеевой слой плёнки. Запрещено касаться клеевого слоя плёнки сухими руками. При нанесении защитной пленки на

поверхность автомобиля её можно положить на капот либо стол, и отделить элемент пленки от подложки полностью. Место нанесения плёнки должно быть обильно смочено мыльным раствором. Это позволит легко позиционировать плёнку и не позволит клею схватиться сразу с деталью автомобиля.

### **Работа с ракелем.**

Ракелем необходимо работать под углом 45-60 градусов, прочно держа его рукой. Во время разглаживания плёнки ракелем необходимо, чтобы плёнка была обильно смочена мыльным раствором во избежание царапания плёнки. Любой последующий проход ракеля по плёнке обязан перекрывать прошлый приблизительно на 50%. Необходимо всегда отслеживать, не осталось ли пузырей воды под плёнкой. По окончании работы необходимо пройти ракелем с бумажным полотенцем по периметру всех установленных элементов защитной пленки.

### **Растягивание защитной пленки.**

При работе на сложных поверхностях и изгибах плёнку можно немного растягивать. Убедитесь, что противоположный край плёнки надёжно закреплён. Излишнее натяжение не желательно (могут появиться следы повреждённого клея). Не натягивайте плёнку больше, чем это необходимо.

### **Подрезка краев.**

При установке защитной пленки время от времени возникает необходимость подрезать края. Для этого необходимо применять острое лезвие. Будьте аккуратны! Не давите очень сильно на нож, т. к. это может привести к порче лакокрасочного покрытия.

### **Окончание установки.**

Автомобиль необходимо просушить в течении 12 часов в сухом и теплом месте, либо воспользоваться монтажным феном. Необходимо просушить края установленной защитной пленки держа фен не ближе 20 см. от поверхности, одновременно выгоняя остатки влаги из под края с помощью выгонки обернутую бумажной салфеткой. Следите за тем, чтобы не перегреть плёнку, необходимо пройти по краю несколько раз.

### **ВНИМАНИЕ! Автомобиль нельзя мыть в течении 48 часов после установки защитной пленки.**

**Когда клей наберёт окончательную стойкость, кузов можно мыть бесконтактной мойкой.**

Обращаем ваше внимание на Постановление Правительства РФ от 10 сентября 2009 г. N 720 "Об утверждении технического регламента о безопасности колесных транспортных средств" (с изменениями и дополнениями), пункт 1.3.13, относящегося к дорогам общего пользования. В связи с тем, что автомобиль может эксплуатироваться не только на дорогах общего пользования, с согласия и на усмотрение клиента может быть установлена защитная пленка на световые приборы для защиты от возможных повреждений.